

# Mayla

Art. Nr.: 1131KB

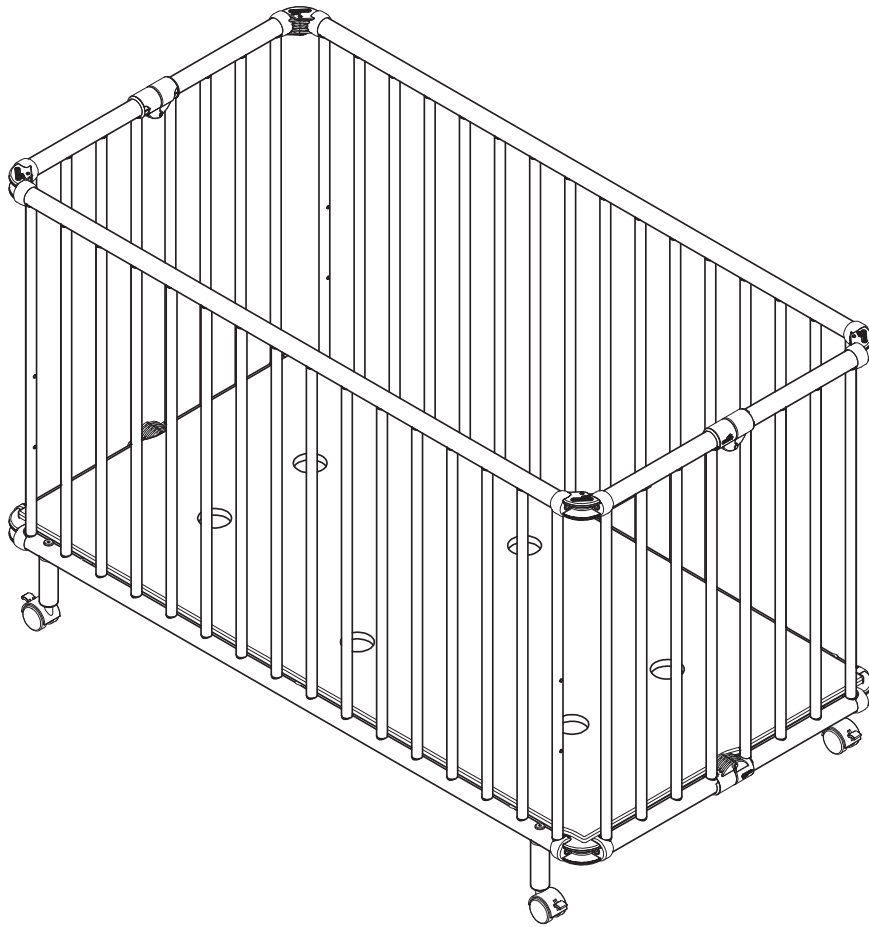

**Heinrich Geuther**  
**Kindermöbel und -geräte GmbH & Co. KG**

Verwaltung:  
Gartenstraße 19  
D - 96268 Mitwitz  
Germany

Anlieferung und Versand:  
Steinach 1  
D - 96268 Mitwitz  
Germany



www.tuv.com  
ID 100000000

**(DE)** WICHTIG! BITTE SORGFÄLTIG LESEN UND FÜR SPÄTERES NACHLESEN UNBEDINGT AUFBEWAHREN.

**(GB)** IMPORTANT! READ CAREFULLY AND KEEP FOR FUTURE REFERENCE.

**(FR)** IMPORTANT! À LIRE ATTENTIVEMENT ET À CONSERVER POUR RÉFÉRENCE ULTÉRIEURE.

**(NL)** BELANGRIJK! LEES ZORGVULDIG EN BEWAAR VOOR LATERE RAADPLEGING.

**(IT)** IMPORTANTE: LEGGERE ATTENTAMENTE E CONSERVARE PER FUTURO RIFERIMENTO.

**(DK)** VIGTIGT! LÆS OMHYGGELIGT OG GEM TIL SENERE BRUG.

**(ES)** IMPORTANTE! LEER DETENIDAMENTE Y MANTENERLAS PARA FUTURAS CONSULTAS.

**(HU)** FONTOS! FIGYELMESEN OLVASSA EL ÉS ŐRIZZE MEG KÉSŐBBI FELHASZNÁLÁS ESETÉRE.

**(FI)** TÄRKEÄÄ! LUE HUOLELLISESTI JA SÄILYTÄ VASTAISUUDEN VARALLE.

**(SI)** VAŽNO! NAVODILO SHRANITE ZA KASNEJŠO KONTROLO.

**(HR)** VAŽNO! PAŽLJIVO PROČITAJTE I ČUVAJTE ZA BUDUĆE POTREBE.

**(NO)** VIKTIG! LES NØYE OG OPPBEVAR FOR FREMTIDIG BRUK.

**(PL)** WAŻNE! PRZECZYTAJ UWAŻNIE I ZACHOWAJ NA PRZYSZŁOŚĆ JAKO ODNIESIENIE.

**(CZ)** DŮLEŽITÉ! POKYNY SI POZORNĚ PŘEČTĚTE A UŠCHOVEJTE PRO POZDĚJŠÍ POUŽITÍ.

**(PT)** IMPORTANTE! LEIA CUIDADOSAMENTE E GARDE PARA REFERÊNCIA FUTURA.

**(TR)** ÖNEMLİ! DİKKATLİ BİR ŞEKİLDE OKUYUN VE İLERİDE BAŞVURMAK ÜZERE SAKLAYIN.

**(RU)** ВАЖНО! ПОЖАЛУЙСТА, ВНИМАТЕЛЬНО ПРОЧИТАЙТЕ ИНСТРУКЦИЮ. ПОЖАЛУЙСТА, СЛЕДУЙТЕ ИНСТРУКЦИИ.

**(SK)** DÔLEŽITÉ! ČÍTAJTE POZORNE A UCHOVAJTE PRE BUDÚCE POUŽITIE.

**(SE)** VIKTIGT! LÄS NOGGRANT OCH SPARA FÖR FRAMTIDA BRUK.

**(RS)** VAŽNO! NE ŽURITE SA UGRADNJOM I PAŽLJIVO PROČITAJTE SVA UPUTSTVA. SAČUVATI ZA KASNIJU UPOTREBU.



**(JP)** 重要！組み立てには十分な時間をかけ、説明書をよく読んで行ってください。この説明書を大切に保管してください。

**(CN)** 请注意！千万不要匆忙开始安装，请先仔细阅读安装说明书后再安装。请妥善保存说明书以备今后查阅。

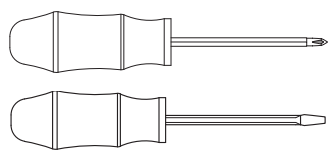
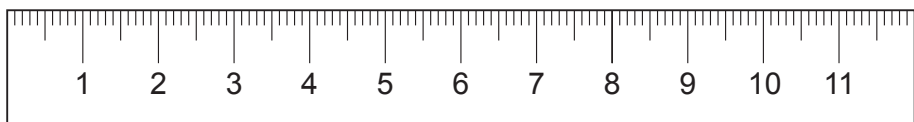
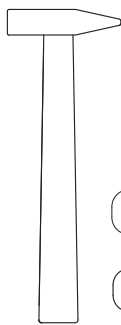
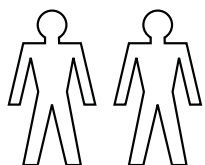
**(KR)** 중요사항! 조립하는데 충분한 시간을 갖고 설명서를 정확하게 끝까지 다 읽으십시오. 나중에 참조할 수 있도록 설명서를 보관하십시오.

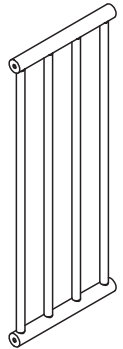
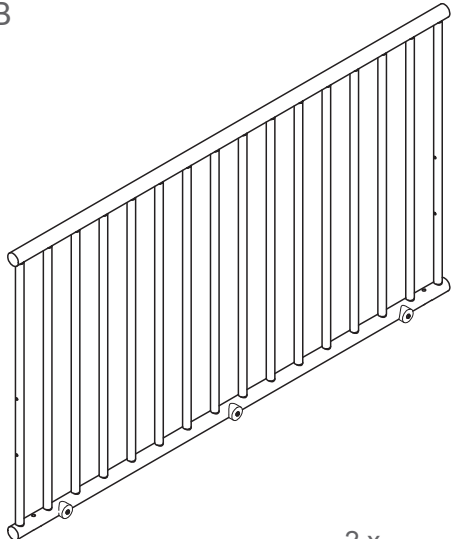
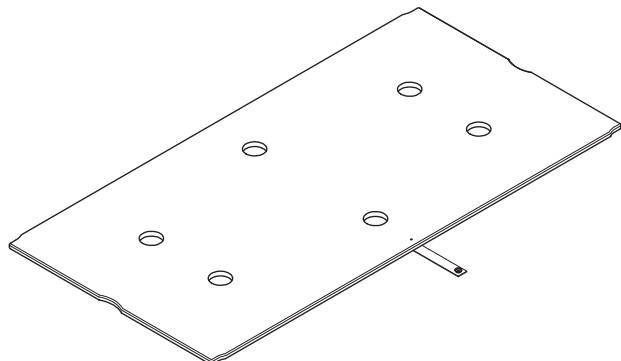
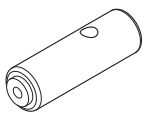
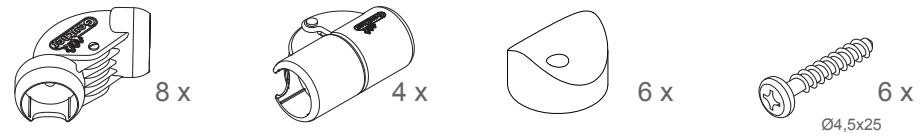

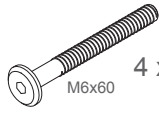
<p><b>A</b></p>  <p>4 x</p> <p>Art. Nr. 300000518</p>	<p><b>B</b></p>  <p>2 x</p> <p>Art. Nr. 300000520</p>	<p><b>C</b></p>  <p>1 x</p> <p>Art. Nr. 300000528</p>		
<p><b>D</b></p>  <p>4 x</p> <p>Art. Nr. 300000525</p>	 <p>8 x      4 x      6 x      6 x</p> <p>Art. Nr. 205010581      Art. Nr. 205010582      Art. Nr. 205720022      Art. Nr. 204810003</p> <p>Ø4,5x25</p>			

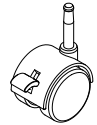
 <p>4 x</p> <p>M6 10x17/11</p> <p>Art. Nr. 204500063</p>	 <p>4 x</p> <p>M6x60</p> <p>Art. Nr. 204830006</p>	 <p>1 x</p> <p>SW 4</p> <p>Art. Nr. 204870002</p>	 <p>4 x</p> <p>Art. Nr. W024010001</p>	 <p>4 x</p> <p>Art. Nr. 205010542</p>
<p><b>Art. Nr. 300000823</b></p>				

**1**

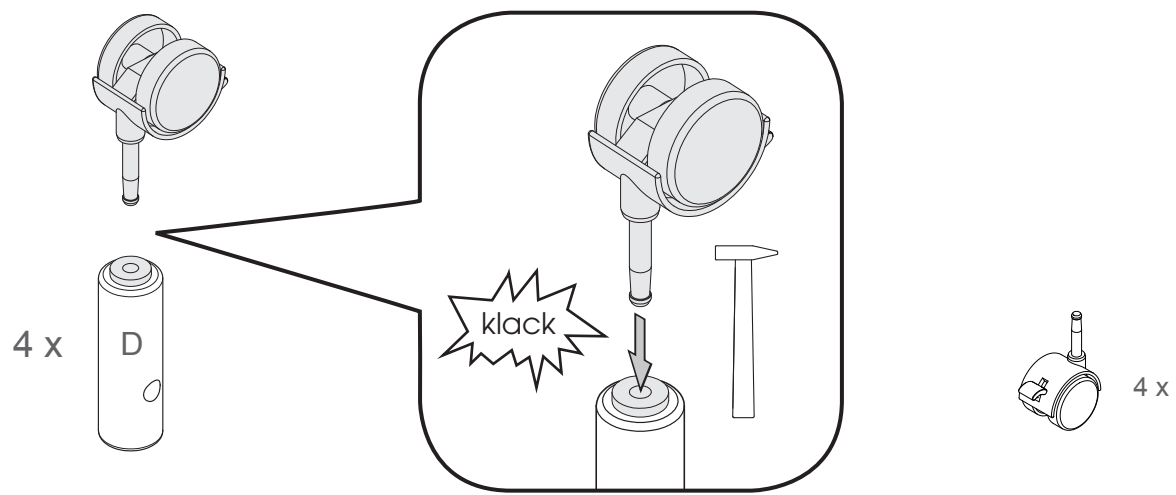

4 x

**D**

klack

4 x

2

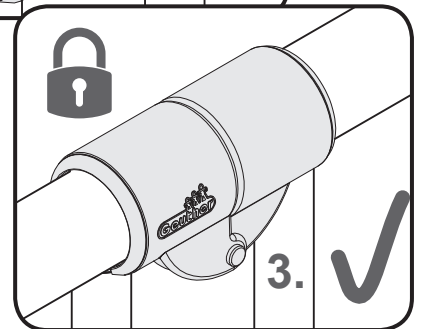
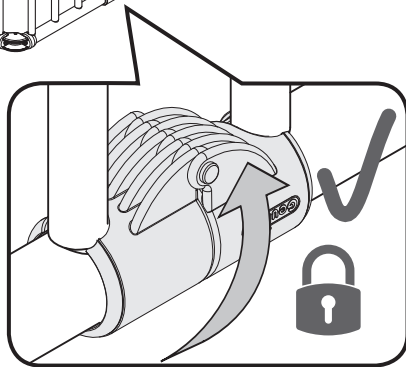
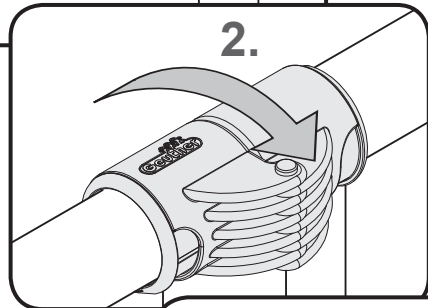
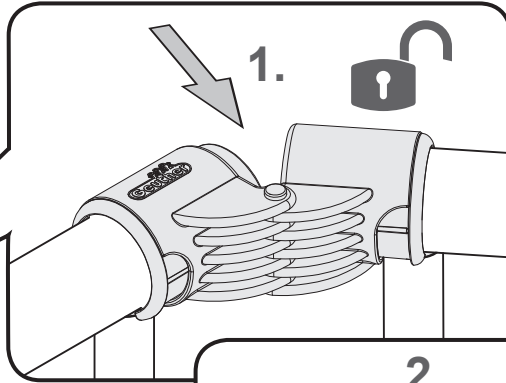
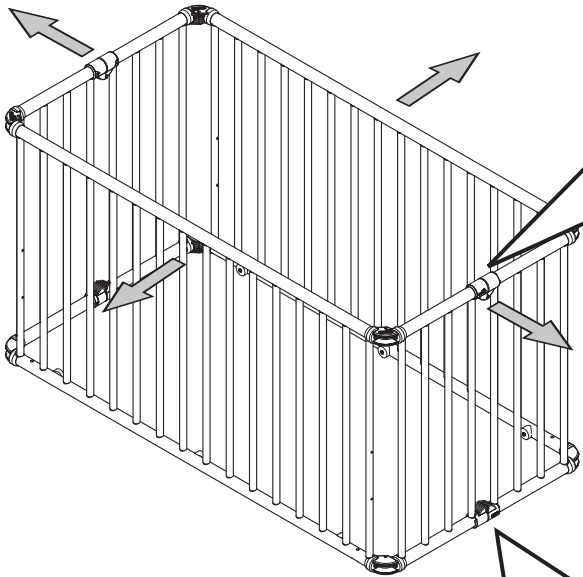
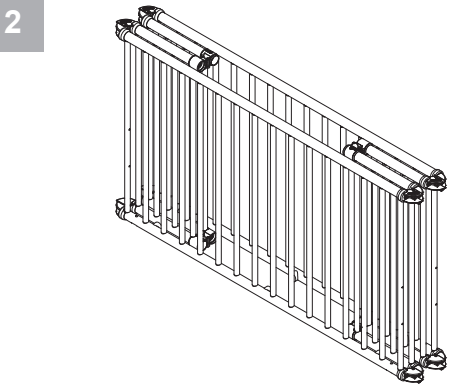

3

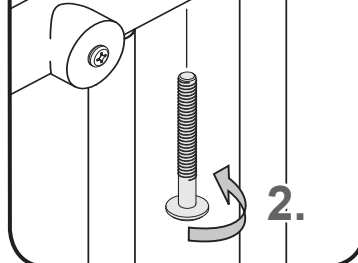
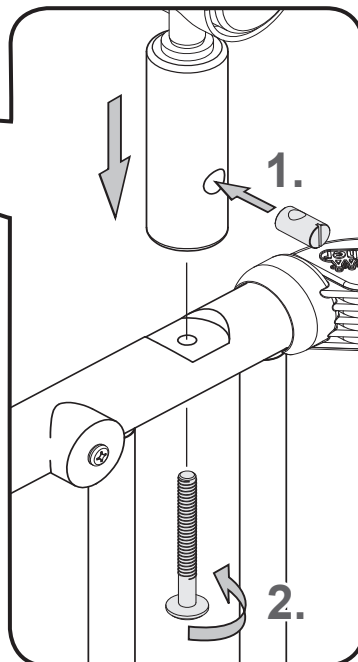
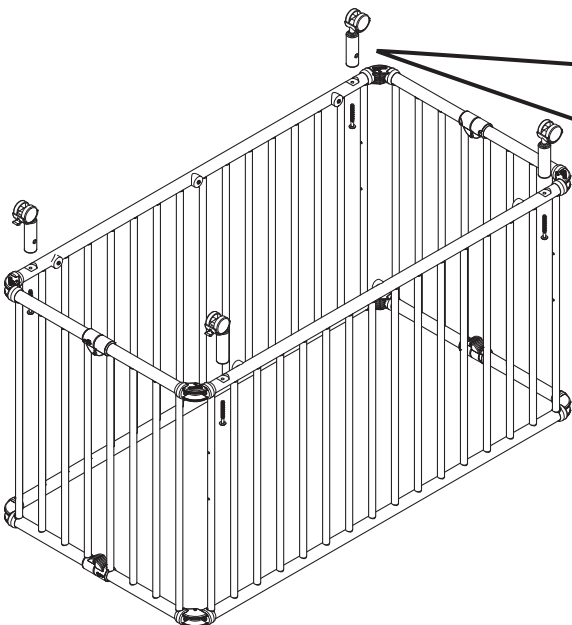

-  4 x  
M6 10x17/11
-  4 x  
M6x60
-  1 x  
SW 4

4

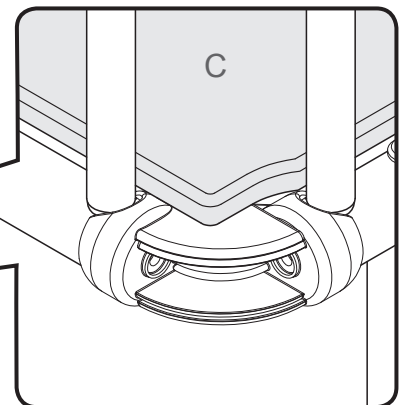
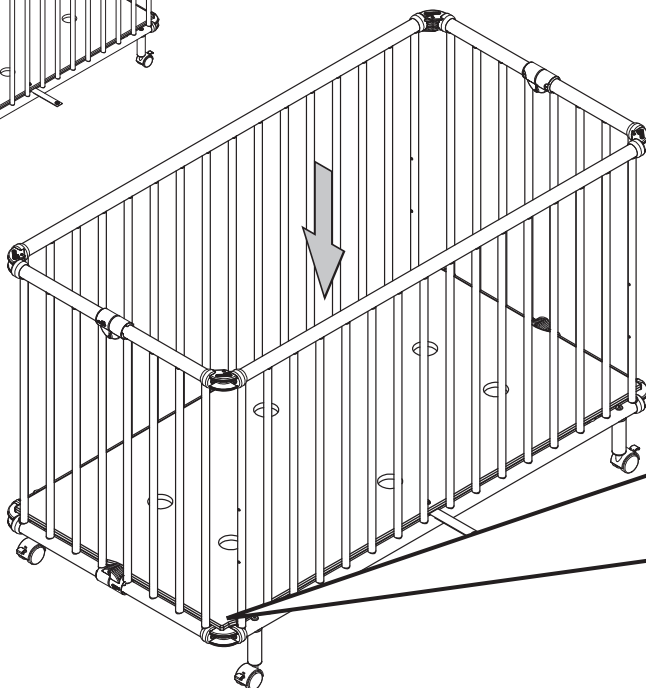
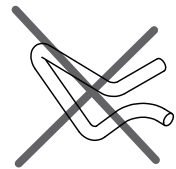
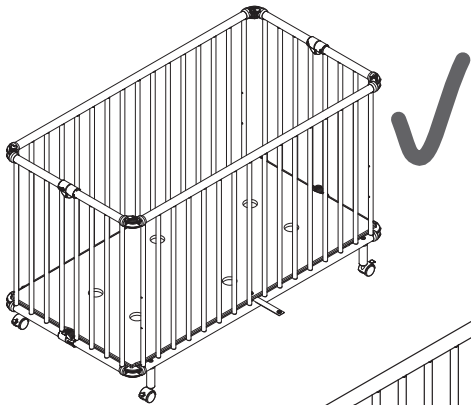
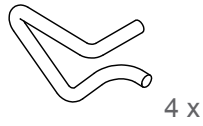
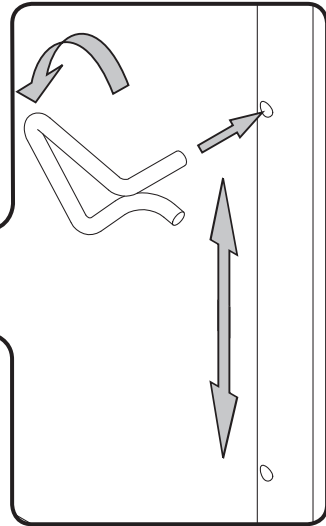
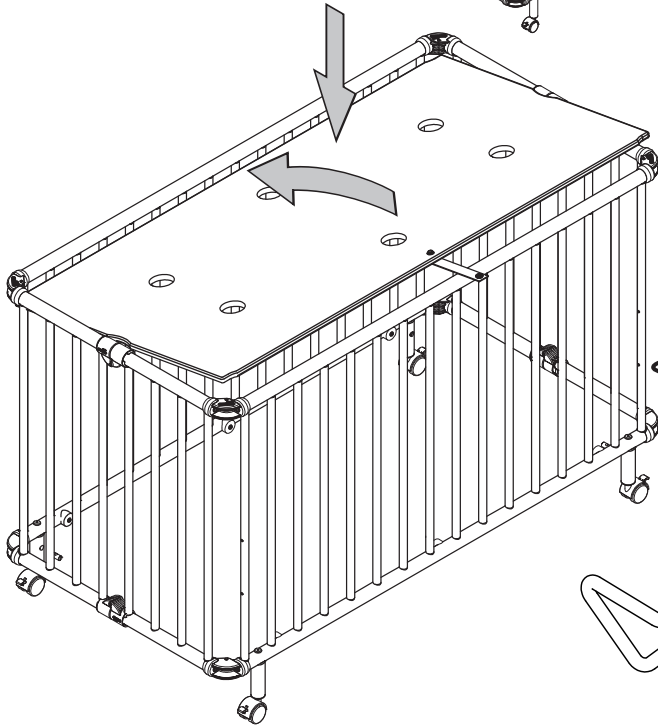
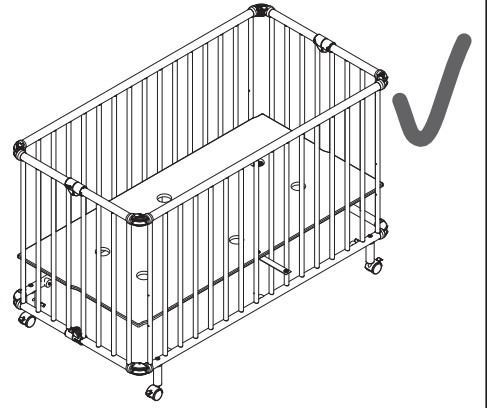
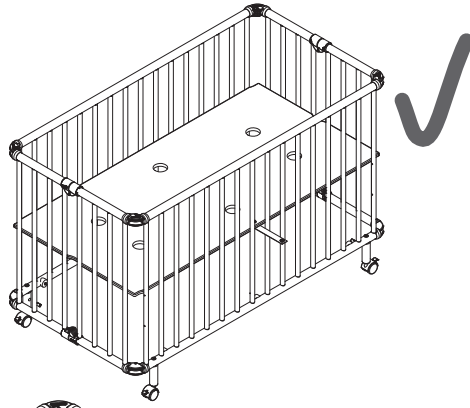

5

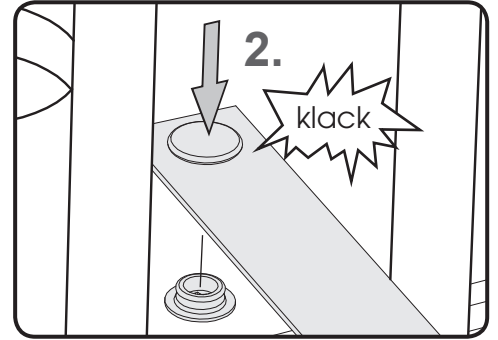
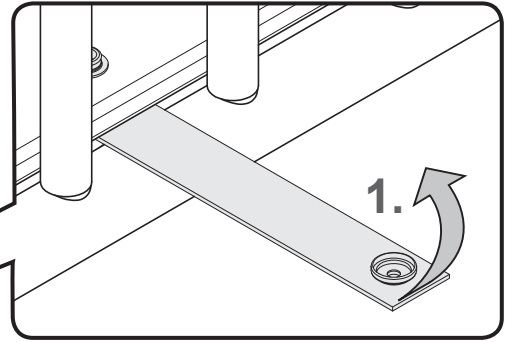
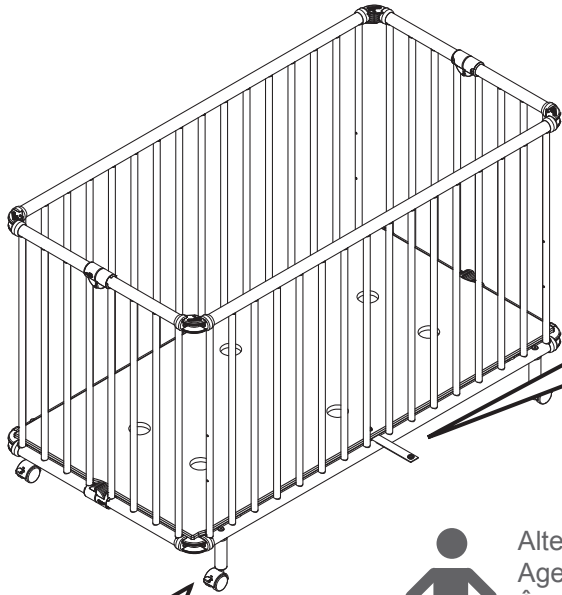

0-4

Alter: 0 bis 4 Jahre  
 Age: 0 to 4 years  
 Âge: 0 à 4 ans  
 Leeftijd: 0 tot 4 jaar  
 Età: da 0 a 4 anni

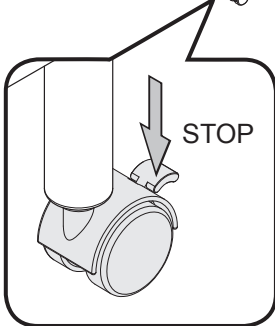

6

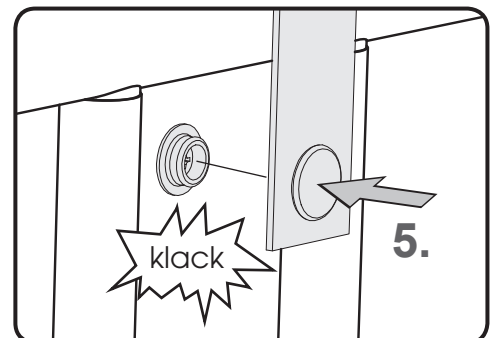
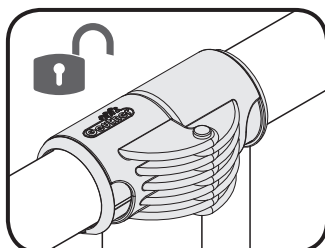
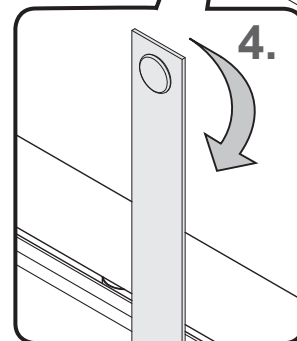
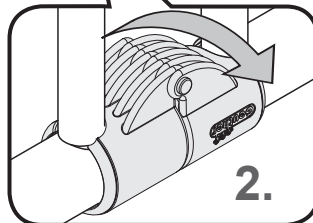
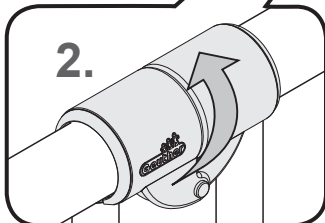
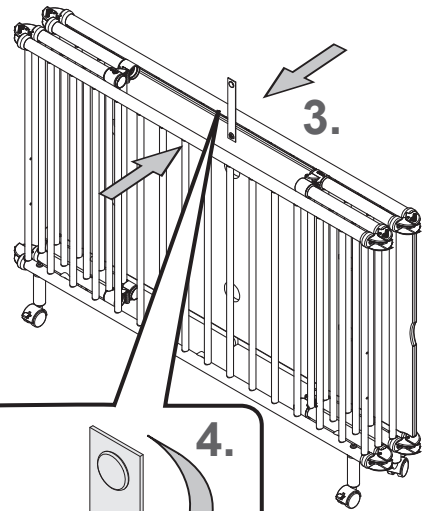
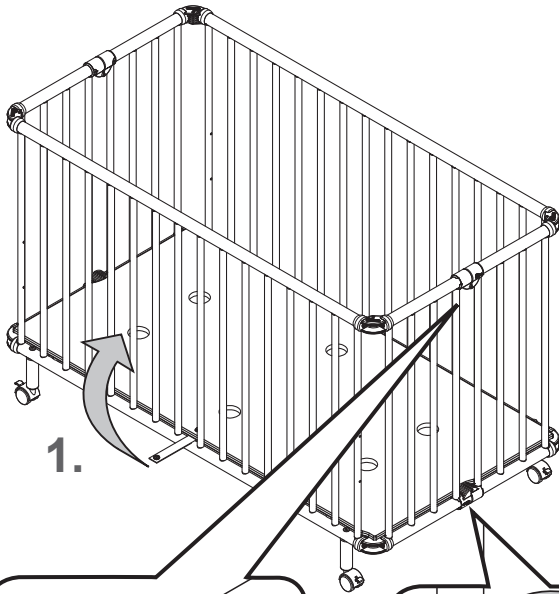

DE

**WARNUNG:** Vergewissern Sie sich, dass das Kinderbett nicht in der Nähe von offenem Feuer oder starken Hitzequellen, z. B. elektrische Heizstrahler, Gasöfen, aufgestellt ist.

**WARNUNG:** Benutzen Sie das Kinderbett nicht mehr, wenn einzelne Teile gebrochen, zerrissen oder beschädigt sind oder fehlen. Verwenden Sie nur vom Hersteller empfohlene Ersatzteile.

**WARNUNG:** Gegenstände, die als Fußhalt dienen könnten oder die eine Gefahr für das Ersticken oder das Strangulieren darstellen, z. B. Schnüre, Vorhang-/Gardinenkordel, usw., dürfen nicht im Kinderbett gelassen werden. Das Kinderbett darf nicht in der Nähe solcher Gegenstände aufgestellt werden.

**WARNUNG:** Benutzen Sie niemals mehr als eine Matratze im Kinderbett.

#### Achtung!

- Vergewissern Sie sich, dass das Kinderbett vollständig zusammengebaut ist und alle Verschließmechanismen greifen, bevor Sie Ihr Kind in das Bett geben.
- Die niedrigste Bettbodenstellung ist die sicherste. Sie ist zu verwenden, sobald das Kind alt genug ist, um sich aufzusetzen.
- Bitte achten Sie darauf, dass keine Gegenstände im Bett liegen, die das Kind zum Hochsteigen benutzen kann oder die eine Gefahr des Erstickens oder der Strangulation herbeiführen können.
- Alle Schrauben erst lose, dann fest andrehen! Von Zeit zu Zeit alle Schraubverbindungen auf Festsitz prüfen!
- Zur Reinigung nur warmes Wasser verwenden!
- Bei älteren Kindern besteht die Gefahr des Überkletterns. Das Kinderbett soll nicht mehr verwendet werden, wenn das Kind in der Lage ist, aus dem Kinderbett heraus zu klettern.
- Kinderbetten 60x120 cm. Empfohlene Matratzengröße 60 x 120 cm. Die Länge und Breite der Matratze darf höchstens einen Zwischenraum von 30 mm zulassen.
- Die Dicke der Matratze muss so gewählt werden, dass die Innenhöhe (von der Matratzenoberfläche bis zur Oberkante des Bettrahmens) in niedrigster Stellung des Bettbodens mindestens 500 mm und in höchster Stellung des Bettbodens mindestens 200 mm beträgt.
- Bei der Benutzung des Bettbodens in niedrigster Stellung, sind die Bodenträger zu entfernen und sicher zu verwahren.

GB

**WARNING:** Do not position the cot in the proximity of an open fire or other sources of strong heat such as electric or gas fires.

**WARNING:** Do not use the cot if any part is broken, torn, damaged or missing. Only use spare parts supplied or recommended by the manufacturer.

**WARNING:** Never leave anything in the cot which could provide a foothold for your child to climb out or could present a danger of suffocation or strangulation, e.g. strings, blinds/curtain cords etc. The child's bed should not be placed near such objects.

**WARNING:** Never use more than one mattress in the cot.

#### Caution!

- Make sure that the cot is completely assembled and all seal mechanisms are secure before putting your child in the bed.
- The lowest position of the cot-bottom is the safest one! The bottom has to be used in this position as soon as the child is old enough to sit up alone.
- Please ensure that no objects are left in the cot which would enable your child to stand on and which could lead to choking or strangulation.
- For cleaning use warm water only!
- Fasten all screws in a loose position first and tighten them afterwards!  
Check tight position of screws from time to time!
- Older children might climb over the gate. The cot should not be used if the child is able to climb out of the bed.
- Children's beds 60x120 cm. Recommended mattress size 60 x 120 cm. The length and width of the mattress may not exceed a gap of 30 mm.  
Maximum thickness of mattress 10 cm!
- The thickness of the mattress must be chosen so that the internal depth (from the surface of the mattress to the upper edge of the bed frame) is at least 500 mm in the lowest position of the bed base and at least 200 mm at the highest position of the bed base.
- When using the bed base at its lowest position, the bottom beams are to be removed and stored away securely.

FR

**Avertissement :** Attention au danger de placer le lit à proximité de flammes nues et d'autres sources de forte chaleur, comme les appareils de chauffage électrique, les appareils de chauffage à gaz, etc.

**Avertissement:** ne pas utiliser le lit si certains éléments sont cassés, endommagés ou manquants, et n'utiliser que des pièces détachées approuvées par le fabricant.

**Avertissement:** Ne rien laisser dans le lit et ne pas le placer à côté d'un produit qui pourrait fournir une prise pour les pieds de l'enfant ou présenter un danger d'étouffement ou d'étranglement, par exemple des ficelles, des cordons de rideaux etc. Le lit d'enfant ne doit pas être placé à proximité de tels objets.

**Avertissement:** Ne pas utiliser plus d'un matelas dans le lit.

#### Attention!

- Vérifiez que le lit pour enfant a été entièrement monté et que l'ensemble des mécanismes de fermeture sont enclenchés avant de coucher votre enfant dans le lit.
- Le fond du lit à la position la plus basse c'est la position la plus sûre!  
On doit l'utiliser dès que l'enfant est assez âgé pour se met lui-même.
- Veiller à ce qu'il n'y ait aucun objet sur le lit que l'enfant pourrait utiliser pour monter ou qui pourraient entraîner un risque d'étouffement ou d'étranglement.
- Serrez d'abord légèrement toutes les vis, puis serrez-les à fond!  
Vérifiez de temps en temps que tous les raccords vissés sont bien serrés!
- Utiliser uniquement de l'eau chaude pour le nettoyage!
- Les enfants plus âgés risquent d'escalader la barrière. Ne plus utiliser le lit pour enfant si l'enfant est capable de s'en extirper.
- Lits pour enfants 60x120 cm. Taille de matelas recommandée 60 x 120 cm. Les longueurs et largeurs du matelas peuvent permettre un interstice de maximum 30mm.  
Epaisseur de matelas maximum 10 cm!
- L'épaisseur du matelas doit être choisie de sorte que la hauteur intérieure (de la surface du matelas au bord supérieur du cadre du lit) soit d'au moins 500 mm dans la position la plus basse du sommier et d'au moins 200 mm dans la position la plus haute du sommier.
- Lorsque le sommier est placé dans la position la plus basse, veillez à enlever les supports et à les conserver dans un endroit sûr.



NL

**WAARSCHUWING:** Let erop dat het kinderledikant niet in de buurt van open vuur of intense hittebronnen staat, zoals elektrische straalkachels of gaskachels.

**WAARSCHUWING:** Gebruik het kinderledikant niet meer, als enig onderdeel gebroken, gescheurd of beschadigd is of ontbreekt. Gebruik alleen door de fabrikant aanbevolen reserveonderdelen.

**WAARSCHUWING:** Laat geen voorwerpen die als houvast kunnen dienen of die gevaar voor verstikking of verstrengeling opleveren, zoals snoeren, koorden van gordijnen en vitrages enz. in het kinderledikant liggen. Het kinderbedje mag niet in de buurt van zulke voorwerpen geplaatst worden.

**WAARSCHUWING:** Leg nooit meer dan één matras in het kinderledikant.

#### Let op!

- Stel zeker dat het kinderbed volledig in elkaar gezet is en alle sluitmechanismen goed vastzitten, voordat u uw kind in het bed legt.
- De laagste bodempositie is de veiligste! Deze moet in elk geval gebruikt worden indien het kind omhoog kan komen.
- Gelieve ervoor te zorgen, dat er geen voorwerpen in het bedje liggen die toelaten dat het kind omhoog klimt of die tot verstikking of wurging kunnen leiden.
- Alle schroeven eerst zacht en dan stevig vastdraaien! Regelmatig controleren of de schroeven nog stevig genoeg vastzitten!
- Bij schoonmaken enkel warm water gebruiken!
- Oudere kinderen kunnen over het hekje klauteren. Het ledikant niet meer gebruiken, als het kind in staat is om uit het bed te klimmen.
- Ledikanten 60x120 cm. Aanbevolen grootte van de matras 60x120 cm. De lengte en breedte van het matras mag maximaal een tussenruimte van 30 mm toelaten. Maximale dikte van de matras 10 cm!
- De dikte van het matras moet zo gekozen worden dat de binnenhoogte (van de bovenkant van het matras tot de bovenkant van de bedrand) in de laagste stand van de bedbodem minstens 500 mm bedraagt en in de hoogste stand van de bedbodem minstens 200 mm.
- Als de bedbodem op de laagste stand wordt gezet, moeten de bodemsteunen worden verwijderd en veilig worden bewaard.

IT

**ATTENZIONE:** non sistemare il lettino nelle vicinanze di fiamme libere o forti fonti di calore, p.es. radiatori elettrici, stufe a gas.

**ATTENZIONE:** non usare più il lettino se singole parti sono rotte, strappate, danneggiate o mancanti. Utilizzare solo pezzi di ricambio consigliati dal produttore.

**ATTENZIONE:** oggetti che potrebbero servire da sostegno della base o rappresentare un pericolo di soffocamento o strangolamento, p.es. corde, cordoncini di tende/tendine ecc. non devono essere lasciati nel lettino. Il lettino non deve essere collocato nei pressi di tali oggetti.

**ATTENZIONE:** nel lettino non usare mai più di un materasso.

#### Attenzione!

- Assicuratevi che il letto del bambino sia assemblato correttamente e che tutti i meccanismi di chiusura funzionino perfettamente prima di porre il vostro bambino all'interno del lettino.
- La regolazione della retedel lettino nella posizione più bassa è quella più sicura! Si raccomanda di effettuare questa regolazione non appena il bambino è in grado di stare in posizione seduta.
- Fate attenzione che nel letto non si trovino oggetti sui quali il bambino possa salirci sopra oppure i quali possano causare pericolo di affogare o di strangolazione.
- Dapprima avvitarle tutte le viti e non stringerle, stringerle poi in un secondo momento! Controllare regolarmente che le viti siano avvitate ben strette!
- Per la pulizia utilizzare soltanto acqua tiepida!
- Con bambini più grandi esiste il pericolo per possano scavalcarla. Il lettino non deve più essere usato quando il bambino è in grado di uscire arrampicandosi.
- Letti per bambini 60x120 cm. Misure consigliate per il materasso 60x120 cm. La lunghezza e la larghezza del materasso deve consentire al massimo uno spazio di 30 mm. Spessore massimo del materasso 10 cm!
- Lo spessore del materasso deve essere scelto in modo che nella posizione più bassa della base del letto, l'altezza interna (dalla superficie del materasso al bordo superiore del telaio del letto) sia di almeno 500 mm e in quella più alta di almeno 200 mm.
- Se la base del lettino viene utilizzata nella posizione più bassa, togliere i relativi sostegni e conservarli in un luogo sicuro.

DK

**ADVARSEL:** Sørg for, at børnesengen ikke er opstillet i nærheden af åben ild eller stærke varmekilder, fx elektriske varmestrålere, gasovne.

**ADVARSEL:** Benyt ikke børnesengen mere, hvis enkelte dele er brækket, revnet eller beskadiget eller mangler.

Brug kun af producenten anbefalede reservedele.

**ADVARSEL:** Genstande, der kan bruges som udstigningshjælp eller som kan udgøre en kvælnings eller stranguleringsfare, fx. snore, forhæng- / gardinsnore, osv. må ikke efterlades i barnesengen. Barnesengen må ikke placeres i nærheden af sådanne genstande.

**ADVARSEL:** Brug aldrig mere end en madras i børnesengen.

#### Bemærk !

- Vær sikker på, at barnesengen er monteret komplet, og at alle lukkemekanismerne griber korrekt ind i hinanden, inden barnet lægges ned i sengen.
- Den laveste indstilling af sengebunden - er den sikreste! Bør anvendes, når barnet kan sidde selv.
- Vær opmærksom på, at der ikke er genstande i sengen, som barnet kan bruge til at kravle op på eller som kan medføre fare for kvælning eller strangulering.
- Alle skruerne skrues først løst i og derefter fast! Alle skruerforbindelser skal regelmæssigt kontrolleres med hensyn til sikkert hold!
- Anvend kun varmt vand til rengøring!
- Ved ældre børn er der fare for, at de klatrer over gitteret. Anvend ikke børnesengen mere, når barnet selv er i stand til at kravle ud af sengen.
- Barnesenge 60x120 cm. Anbefalet madrasstørrelse er 60x120 cm. Madrassens skal være så lang og bred at der højst opstår et mellemrum på 30 mm. Max. madrastykkelse 10 cm!
- Madrassens tykkelse skal vælges således, at den indvendige højde (fra madrassens overflade til overkanten af sengerammen) er mindst 500 mm når sengebunden står i nederste stilling og mindst 200 mm i højeste stilling.
- Når sengens bund sættes i nederste stilling, skal bundens lameller fjernes og gemmes til senere brug.

ES

**AVISO:** Asegúrese de que la cama para niños no esté colocada cerca de llamas o intensas fuentes de calor, como p.ej. radiadores eléctricos o estufas de gas.

**AVISO:** No siga usando la cama para niños si tiene piezas rotas, rasgadas, dañadas o que faltan. Use sólo piezas de recambio recomendadas por el fabricante.

**AVISO:** Los objetos que pudieran servir para apoyar los pies o que representan un peligro de asfixia o de estrangulación, como cuerdas, cordones de cortinas o de pantallas, no deben dejarse dentro de la cama para niños. La cama de niños no debe colocarse cerca de tales objetos.

**AVISO:** No utilice nunca más de un colchón en la cama para niños.

#### Atención!

- Asegúrese de que la cama para niños esté completamente armada y que todos los mecanismos de cierre ajusten antes de utilizar la cama por primera vez.
- La posición más baja de la cama es la más segura. Ajuste el fondo a esta altura, en cuanto el niño sea capaz de ponerse de pie.
- Verifique siempre que dentro de la cama no se encuentren objetos, que el niño pueda utilizar para escalar o que puedan provocar que el niño se ahogue o estrangule.
- Al colocar los tornillos, fíjelos ligeramente y después atorníllelos con fuerza! Verifique periódicamente la correcta fijación de las juntas!
- Para limpiar el parque, utilice sólo agua caliente.
- En el caso de niños mayores, existe el peligro de preparar por encima. No seguir utilizando la cama infantil cuando el menor sea capaz de salir por sí mismo de la cama.
- Camas de niño 60 x 120 cm. Medidas de colchón recomendadas: 60 x 120 cm. La longitud y la anchura del colchón deben permitir un espacio intermedio máximo de 30 mm. Grosor máximo del colchón: 10 cm!
- El grosor del colchón debe ser seleccionado de forma que la altura interior (desde la superficie del colchón hasta el borde superior del armazón de la cama) en la posición más baja del fondo de la cama sea como mínimo 500 mm y en la posición más alta del fondo de la cama sea como máximo 200 mm.
- Cuando se utilice el somier en la posición más baja, quitar los soportes y guardarlos en un sitio seguro.



HU

**FIGYELMEZTETÉS:** Győződjön meg arról, hogy a gyerekágy ne legyen nyílt láng, vagy erős hőforrás, pl. elektromos hőszugárzó, gázkályha közelében.

**FIGYELMEZTETÉS:** Ne használja többet a gyerekágyat, ha egyes részei letörték, megrepedtek, vagy megsérültek, ill. hiányoznak. Csak a gyártó által javasolt pótalkatrészeket használja.

**FIGYELMEZTETÉS:** Ne hagyjon olyan tárgyakat a gyerekágyban, melyek lábtámaszként szolgálhatnának, vagy fulladás- vagy fojtásveszélyt rejtenek magukban, pl. zsinór, függöny, vagy sötétítőzsinór, stb. A kiságyat nem szabad ilyen tárgyak közelében felállítani.

**FIGYELMEZTETÉS:** Egy matracnál többet ne használjon a gyerekágyban!

#### Figyelem!

- Győződjünk meg arról, hogy a kiságy teljesen össze van-e szerelve és hogy valamennyi záró mechanizmusa működik-e, mielőtt betennék a gyereket a kiságyba.
- A legnagyobb biztonság akkor szavatolt, ha az ágy a legalsó állásban van. Ezt kell alkalmazni, mihelyest a gyermek elérte azt a kort, hogy fel tud úlni.
- Kérjük, ügyeljen arra, hogy az ágyban ne legyenek olyan tárgyak, melyeken a gyermek fel tud mászni, illetve melyek a megfulladás vagy a megfojtás veszélyét hordozzák magukban.
- Minden csavart eloszór lazán, majd szorosan meghúzzunk! Idonként ellenorizzuk, hogy a csavarkötések szorosak-e!
- Tisztítás céljára csak meleg vizet használjon!
- Idősebb gyermekeknél fennáll a lehetsége annak, hogy a rácson átmásznak. Ne használja tovább a gyermekágyat, amikor a gyermek már ki tud mászni az ágyból.
- Gyermek ágyak 60 x 120 cm. Javasoljuk a 60 x 120 cm-es matracméretet. Az ágybetét hossza és szélessége, valamint az ágykeret pereme között legfeljebb 30 mm köztes tér hagyható. A matrac maximális vastagsága 10 cm lehet!
- Az ágybetét vastagságát úgy kell megválasztani, hogy a belső magasság (az ágybetét felületétől az ágykeret felső pereméig) az ágy legalacsonyabb állásában legalább 500 mm, és az ágy legmagasabb állásában legalább 200 mm legyen.
- Ha a legalsó helyzetben használjuk a kiságy alját, akkor vegyük ki az alsó lap tartóit és tegyük el biztonságos helyre.

FI

**VAROITUS:** Varmista, että lastensänky ei ole avotulen tai voimakkaan lämpölähteen, esimerkiksi sähkölämmittimen, kaasu-uunin lähellä.

**VAROITUS:** Älä käytä lastensänkyä enää, jos siinä on murtuneita, irrallisia, viallisia tai puuttuvia osia. Käytä vain valmistajan suosittelemaa varaosia.

**VAROITUS:** lastensänkyyn ei saa jättää esineitä, jotka voivat toimia nousuapuna tai tukehduttaa tai kiertyä kaulan ympärille, esimerkiksi nauhoja, ikkunaverhojen naruja jne. Lastensänkyä ei saa sijoittaa lähelle tällaisia tuotteita.

**VAROITUS:** älä koskaan käytä lastensängyssä useampaa kuin yhtä patjaa.

#### Huomio!

- Tarkista, että sänky on koottu täydellisesti ja että kaikki lukitusmekanismit toimivat, ennen kuin laitat lapsen vuoteeseen.
- Sängynpohjan alin asento on turvallisin. Sitä on käytettävä heti kun lapsi on tarpeeksi vanha osatakseen istua.
- Varmista, ettei sängyssä ole tavaroita, joita lapsi voi käyttää apuna kiipeämisessä tai joista voi aiheutua tukehtumisen tai kuristumisen vaara.
- Kierrä kaikki ruuvit ensin löysästi ja kiristä ne sitten! Tarkista aika ajoin kaikkien ruuviliitosten tiukkuus
- Puhdista pelkällä lämpimällä vedellä!
- Vanhempien lasten ollessa kyseessä on olemassa ylitsekiipeämisen vaara. Lastensänkyä ei saa käyttää enää, kun lapsi pystyy kiipeämään itse sängystä pois.
- Lasten sängyt 60 x 120 cm. Suositeltava patjakoko 60 x 120 cm. Patjan pituus ja leveys saa sallia korkeintaan 30 mm:n leveän väliraon. Patjan enimmäispaksuus 10 cm!
- Patjan paksuus täytyy valita niin, että sisäkorkeus (patjan päällypinnasta sängynpohjan yläreunaan) on sängynpohjan alimmassa asennossa 500 mm ja korkeimmassa asennossa vähintään 200 mm.
- Jos sängyn pohjaa käytetään alimmassa kohdassa, täytyy pohjaa pitävät kiinnittimet poistaa pitää tallella.

SI

**OPOZORILO:** Prepričajte se, da otroška postelja ni postavljena v bližini odprtega ognja ali možnih virov toplote, kot so npr. električni grelniki, plinske peči ipd.

**OPOZORILO:** Otroške postelje ne uporabljajte, če so se posamezni deli zlomili, raztrgali ali so poškodovani ali manjkajo. Uporabljajte samo nadomestne dele, ki jih priporoča proizvajalec.

**OPOZORILO:** Predmeti, ki bi se lahko uporabljali kot nožna opora ali pri katerih obstaja nevarnost zadušitve ali stranguliranja, kot so npr. vrvi, vrvi zavese ipd., ni dovoljeno pustiti v otroški postelji. Otroška posteljica ne sme biti nameščena v bližini takšnih predmetov.

**OPOZORILO:** Nikoli ne uporabljajte več kot ene vzmetnice v otroški postelji.

#### Pozor!

- Prepričajte se, da je otroška postelja v celoti sestavljena in so vsi zapiralni mehanizmi zaskočili, preden položite otroka v posteljo.
- Najbolj varna je nastavitev posteljnega dna na najnižjo možno mejo. To se uporablja takrat, ko je otrok dovolj velik, da se sam usede.
- Prosim, pazite na to, da ne ležijo v postelji stvari, s katerimi bi si otrok pomagal, da bi zlezal iz postelje ali pa da bi predstavljale nevarnost za zadušitev ali s strangulacije.
- Vse vijake najprej narahlo, šele nato trdno priviti! Vsake toliko časa preverite vse vijake povezave na trdnost!
- Za čiščenje uporabljajte samo toplo vodo!
- Pri starejših otrocih obstaja nevarnost, da preplezajo varovalno mrežo. Otroške postelje ne več uporabljati, če je otrok zmožen sam splezati iz nje.
- Otroška postelja 60 x 120 cm. Priporočljiva velikost posteljnega vložka 60 x 120 cm. Dolžina in širina vzmetnice morata omogočati največ 30 mm vmesnega prostora. Maximalna debelina posteljnega vložka 10 cm!
- Debelino vzmetnice je treba izbrati tako, da bo notranja višina (od površine vzmetnice do zgornjega roba posteljnega okvirja) na najnižjem položaju posteljnega dna najmanj 500 mm in na najvišjem položaju posteljnega dna najmanj 200 mm.
- Pri uporabi dna za posteljo na najnižjem položaju je treba nosilce dna odstraniti in shraniti na varno.

HR

**UPOZORENJE:** Provjerite, da dječji krevetić nije postavljen u blizini otvorene vatre ili jakih izvora topline, npr. električne grijalice, plinske peći.

**UPOZORENJE:** Nemojte više koristiti dječji krevetić, ako su pojedinačni dijelovi puknuti, pokidani, oštećeni ili nedostaju. Koristite samo rezervne dijelove, koje preporuča proizvođač.

**UPOZORENJE:** U dječjem krevetiću se ne smiju ostavljati predmeti, koji bi mogli služiti kao podnožje za noge ili predstavljaju opasnost za gušenje ili davljenje, npr. vrpce, uzice za zastore/zavjese itd. Dječji krevet ne bi trebao biti smješten u blizini takvih predmeta.

**UPOZORENJE:** Nikad nemojte koristiti više od jednoga madraca u dječjem krevetiću.

#### Pozor!

- Prije nego svom djetetu date krevet uvjerite se, da je dječji krevet u cijelosti sastavljen i da su se mehanizmi za zatvaranje uklopili.
- Najsigurniji je najniži položaj podnice kreveta. Treba ga koristiti kada dijete postane dovoljno veliko da se uspravi.
- Pripazite da u krevetu ne ostanu bilo kakvi predmeti koje dijete može iskoristiti za penjanje ili koji bi mogli predstavljati opasnost od gušenja ili gutanja.
- Vijke stegnite najprije rukom, a zatim alatom! Povremeno provjeravajte jesu li svi vijčani spojevi čvrsto stegnuti!
- Za čišćenje koristite samo toplu vodu!
- Starija bi se djeca mogla penjati po rešetki. Dječji krevet nemojte više koristiti, ako dijete već samo može ispuzati iz kreveta.
- Dječje krevetiće 60 x 120 cm. Preporučene dimenzije madraca 60 x 120 cm. Dužina i širina madraca smije ostavljati međuprostor od najviše 30 mm. Maksimalna debljina madraca 10 cm!
- Debljina madraca se mora odabrati tako, da unutarnja visina (od površine madraca do donjeg ruba okvira kreveta) u najnižem položaju podne daske kreveta iznosi najmanje 500 cm, a u najvišem položaju podne daske kreveta najmanje 200 mm.
- Kada se donja daska kreveta koristi u najnižem položaju, nosači donje daske se trebaju ukloniti i pohraniti na sigurno mjesto.

NO

**ADVARSEL:** Pass alltid på at barnesengen ikke står nær åpen ild eller sterke varmekilder, som f.eks. vifte- eller gassovner.

**ADVARSEL:** Ikke bruk barnesengen hvis deler av den er brukket, revnet, skadet på annen måte eller mangler helt.

Bruk bare reservedeler som er anbefalt av produsenten.

**ADVARSEL:** Gjenstander som kan fange føttene eller utgjøre en fare for kvelning eller strangulering, f.eks. bånd, snorer til gardiner/forheng o. lign., må ikke bli liggende i barnesengen. Barnets seng bør ikke plasseres i nærheten av slike gjenstander.

**ADVARSEL:** Bruk aldri mer enn én madrass i barnesengen.

**Obs!**

- Forviss deg om at barnesengen er satt helt sammen og at lukkemekanismen har gått i lås før du legger barnet i sengen.
- Den laveste innstillingen av sengen er også den sikreste. Denne innstillingen må brukes når barnet er stort nok til å kunne reise seg opp.
- Vær oppmerksom på at det ikke ligger noen gjenstander i sengen som barnet kan bruke til å stige opp på, eller som kan føre til at det oppstår fare for kvelning eller strangulering.
- Alle skruene må først skrues inn løst, deretter skrues de fast! Med visse mellomrom må alle skrueforbindelsene kontrolleres at de sitter fast!
- For rengjøring må det kun brukes varmt vann!
- Ved eldre barn er det fare for at de kan klatre over gitteret. Barnesengen skal tas ut av bruk når barnet er i stand til å klatre ut av sengen.
- Barnesenger 60 x 120 cm. Anbefalt størrelse på madrassen 60 x 120 cm. Pass på at lengde / bredde på madrassen ikke har større glippe enn 30 mm. Maksimale tykkelse på madrassen 10 cm!
- Velg en madrass som sikrer at innvendig høyde (fra overflaten på madrassen til overkanten på sengerammen) er minst 500 mm på nederste trinn og minst 200 mm når sengebunnen står på øverste trinn.
- Når sengerbunnen brukes i laveste posisjon, tas bunnholderne ut. Oppbevar dem på et sikkert sted.

PL

**UWAGA:** Należy się upewnić, czy łóżeczko nie stoi w pobliżu otwartego ognia lub źródła wysokiej temperatury, np. elektrycznych grzejników promiennikowych, piecyków gazowych.

**UWAGA:** Łóżeczko nie nadaje się do dalszego użytkowania, gdy jego części są połamane, podarte lub uszkodzone lub gdy brakuje jakiejś części. Należy używać wyłącznie części zamiennej polecanych przez producenta.

**UWAGA:** Należy pamiętać, by nie zostawiać w łóżeczku dziecięcym przedmiotów, które mogłyby posłużyć za podporę pod stopy lub mogły grozić uduszeniem lub powieszeniem, np. sznurki, sznury do firan/ zasłon itp. Łóżeczko dla dziecka nie powinno być ulokowane w pobliżu takich przedmiotów.

**UWAGA:** Nigdy nie stosować więcej niż jednego materaca w łóżeczku dziecięcym.

**Uwaga!**

- Zanim położysz dziecko do łóżeczka upewnij się najpierw, że łóżeczko dziecięce zostało całkowicie zmontowane i wszystkie mechanizmy zamykające są skutecznie zablokowane.
- Najbezpieczniejsza jest najniższa pozycja spodu łóżeczka. Należy dostosować się do tego, gdy tylko dziecko stanie się wystarczająco duże i potrafi samodzielnie usiąść.
- Prosimy o przestrzeganie zasady, żeby w łóżeczku nie znajdowały się żadne przedmioty, które mogłyby ułatwić dziecku wstawanie lub stwarzałyby dla niego zagrożenie zadławienia lub uduszenia się.
- Wszystkie śruby należy najpierw poluzować, a następnie dokręcić na stałe! Od czasu do czasu sprawdzić wszystkie połączenia śrubowe!
- Do mycia stosować wyłącznie ciepłą wodę!
- W przypadku dzieci starszych istnieje niebezpieczeństwo pokonania kratki i wypadnięcia. Nie używaj dłużej łóżka, jeśli dziecko potrafi się wspiąć i wyjść z łóżka.
- Łóżka dziecięce 60x120 cm. Zalecane wymiary materaca 60x120 cm. Długość i szerokość stosowanego materaca powinna być taka, aby szczelina między materacem a bokami i szczytami nie przekraczała 30 mm. Maksymalna grubość materaca 10 cm.
- Grubość materaca powinna być taka, aby wewnętrzna wysokość (mierzona od górnej płaszczyzny materaca do górnej krawędzi ramy łóżka) wynosiła co najmniej 500 mm w najniższym położeniu dna i co najmniej 200 mm w najwyższym położeniu dna łóżka.
- Przy użytkowaniu dna łóżka w najniższym położeniu należy zdjąć wsporniki i zabezpieczyć je.

CZ

**VAROVÁNÍ:** Ujistěte se, že dětská postel nestojí v blízkosti otevřeného ohně nebo silných zdrojů tepla, např. elektrického teplometu, plynových kamen.

**VAROVÁNÍ:** Dětskou postel již nepoužívejte, pokud jsou jednotlivé části zlomené, prasklé, poškozené nebo chybějí. Používejte pouze výrobcem doporučené náhradní díly.

**VAROVÁNÍ:** Předměty, které by mohly sloužit jako nožní opěrka nebo představovat nebezpečí zadušením nebo uškrcením, např. provázek, šňůra na závěsy/záclony atd., se nesmějí nacházet v dětské posteli. Postýlka by neměla být umístěna v blízkosti takových předmětů.

**VAROVÁNÍ:** Nikdy nepoužívejte v dětské posteli více než jednu matraci.

**Pozor!**

- Dříve než uložíte Vaše dítě do postýlky, přesvědčte se, že dětská postýlka je kompletně smontována a veškeré uzavírací mechanizmy fungují.
- Nejnižší poloha dna postýlky je nejbezpečnější. Je třeba ji použít, jakmile je dítě vyspělé tak, že se umí posadit.
- Dbejte prosím na to, aby v postýlce nebyly předměty, po kterých by dítě mohlo vylézt nebo které by mohly hrozit udušením nebo uškrcením.
- Všechny šrouby dotáhnout nejprve lehce, potom pevně! Občas zkontrolovat pevnost všech šroubových spojů!
- Na čištění používat pouze teplou vodu!
- U starších dětí hrozí nebezpečí přeledení. Dětskou postýlku nepoužívejte, pokud je dítě schopné samo z ní vylézt.
- Dětská postýlka 60 x 120 cm. Doporučená velikost matrace: 60 x 120 cm. Délka a šířka matrace se musí zvolit tak, aby byl volný prostor maximálně 30 mm. Maximální tloušťka matrace: 10 cm!
- Tloušťku matrace musíte zvolit tak, aby byla vnitřní výška (od povrchu matrace po horní okraj rámu postele) v nejnižší poloze roštu minimálně 500 mm a v nejvyšší poloze roštu minimálně 200 mm.
- Při použití lůžkového roštu v nejnižší poloze odstraňte nosné prvky lůžkového roštu a bezpečně je uschovejte.

PT

**AVISO:** Certifique-se de que a cama de criança não é montada na proximidade de chamas abertas ou fontes de calor intenso como por ex. radiadores elétricos ou fogões a gás.

**AVISO:** Não continue a utilizar a cama de criança no caso de peças individuais estarem partidas, rasgadas, danificadas ou em falta. Utilize apenas peças de substituição recomendadas pelo fabricante.

**AVISO:** Não é permitido deixar objectos que sirvam de apoio aos pés ou que constituam um perigo de asfixia ou estrangulamento como por ex. atacadores, cordões de reposteiros/cortinas, etc. na cama de criança. O berço não pode ser colocado perto de tais itens.

**AVISO:** Nunca utilize mais do que um colchão na cama de criança.

**Atenção!**

- Certifique-se de que o Berço é montado na íntegra e que todos os mecanismos de bloqueio funcionam corretamente antes de colocar o seu bebé no berço.
- A posição mais baixa do fundo da cama é a mais segura. Ela deverá ser usada, logo que a criança for capaz de sentar-se.
- É favor observar que objectos, que a criança possa utilizar para montar ou que representem um risco de asfixia ou estrangulamento não se encontrem na cama.
- Primeiro aperte os parafusos levemente e, a seguir, aperte-os bem! Verifique regularmente o assento fixo de todas as uniões roscadas!
- Só utilize água morna para a limpeza!
- Em caso de crianças mais velhas, existe o risco delas passarem por cima da grade. Deixar de usar a cama de criança quando esta conseguir sair sozinha da mesma.
- Camas de crianças 60 x 120 cm. Tamanho recomendado do colchão 60 x 120 cm. O comprimento e a largura do colchão não podem permitir um espaço intermédio superior a 30 mm. Espessura máxima do colchão 10 cm!
- A espessura do colchão tem de ser escolhida de forma que, na posição mais baixa do estrado, a altura interior (desde a superfície do colchão até à extremidade superior da estrutura da cama) seja de, pelo menos, 500 mm e, na posição mais alta do estrado, seja de, pelo menos, 200 mm.
- Quando o estrado da cama é utilizado na posição mais baixa, é necessário remover os respetivos apoios e guardá-los num local seguro.

TR

**İKAZ:** Çocuk yatağının, elektrikli ısıtıcılar, gaz sobaları gibi açık ateş veya aşırı ısı kaynaklarının yakınında kurulmuş olmamasından emin olunuz.  
**İKAZ:** Eğer tek tek parçaları kırılmışsa, yırtılmışsa veya hasar görmüşse veya eksikse, o zaman çocuk yatağını artık kullanmayınız. Sadece imalatçı tarafından tavsiye edilen yedek parçaları kullanınız.  
**İKAZ:** Ayak desteği olabilecek eşyaların veya ipler, perde/tül kordonları v.s. gibi boğulma veya boğma tehlikesi oluşturabilecek eşyaların çocuk yatağında bırakılması yasaktır. Çocuk/Bebek karyolası, şu tür nesnelerin yakınına yerleştirilmemelidir.  
**İKAZ:** Çocuk yatağında kesinlikle birden fazla döşek kullanmayınız.

#### Dikkat !

- Çocuğunuzu yatağa yatırmadan önce çocuk yatağının tamamen kurulmuş olduğundan ve tüm kapatma/kilitleme mekanizmalarının oturmuş olduğundan emin olunuz.
- En alçak yatak zemini pozisyonu en güvenli olanıdır. Çocuğun yatakta doğrulmaya/oturmaya başlamasından itibaren kullanılmalıdır.
- Çocuğun tırmanmak için kullanabileceği veya boğulma tehlikesi oluşturabilecek eşyaların yatakta bulunmamasına lütfen özenle dikkat ediniz.
- Bütün vidaları önce gevşek daha sonra sıkıca sıkınız! Zaman zaman bütün vida bağlantılarının sıkılığını kontrol ediniz!
- Temizlemek için sadece sıcak su kullanınız!
- Daha büyük çocuklarda, üstüne tırmanma tehlikesi bulunmaktadır. Eğer çocuk yataktan dışarıya tırmanabilecek duruma geldiye, çocuk yatağı artık kullanılmamalıdır.
- Çocuk yatakları 60 x 120 cm. Tavsiye edilen döşek büyüklüğü 60 x 120 cm. Döşegin uzunluğu ve genişliği sadece 30 mm'lik bir ara bölmeye müsaade etmelidir. Maksimal döşek kalınlığı 10 cm!
- Döşegin kalınlığı, iç yükseklik (döşegin üst yüzeyinden yatak çerçevesinin üst kenarına kadar) yatak tabanının en alt pozisyonunda en azından 500 mm ve yatak tabanının en yüksek pozisyonunda en azından 200 mm olacak şekilde seçilmelidir.
- Yatak tabanının en alt pozisyonunda kullanılması durumunda, taban taşıyıcılarının çıkartılması ve emin bir şekilde saklanması gerekmektedir.

RU

**ВНИМАНИЕ:** Не устанавливайте детскую кровать вблизи источников открытого огня или мощных нагревателей, например, электрических радиаторов, газовых печей и т.д.

**ВНИМАНИЕ:** Не используйте детскую кровать в случае поломки, повреждения или отсутствия отдельных деталей. Разрешается применять только рекомендованные производителем запчасти.

**ВНИМАНИЕ:** Не оставляйте в детской кровати предметы, которые могут обвиться вокруг тела ребенка или попасть в рот ребенка и привести к удушью или травмам (например, веревки, шнуры для гардин и т.д.). Детскую кроватку не следует размещать вблизи таких предметов.

**ВНИМАНИЕ:** Не используйте более одного матраса в детской кровати.

#### Предостережение!

- Убедитесь в том, что детская кровать полностью собрана, и проверьте работу всех запирающих механизмов, перед тем как положить ребенка в кровать.
- Самым безопасным является самое нижнее положение дна кровати. Его можно использовать, когда ребенок достаточно подрастет для того, чтобы садиться.
- Пожалуйста, следите за тем, чтобы в кровати не лежали предметы, которые ребенок может использовать для подъема или которые могут привести к опасности удушья или ущемления.
- Все болты прикручивайте сначала слабо, а затем прочно! Время от времени проверяйте прочность посадки всех резьбовых соединений!
- Для очистки используйте только теплую воду!
- Для детей более старшего возраста есть опасность, что они могут перелезть через ворота. Не рекомендуется использовать данную детскую кровать, если ребенок может самостоятельно выбраться из кровати.
- Детские кровати 60x120 см Рекомендуемый размер матраса 60 x 120 см. По длине и ширине расстояние между матрацем и рамой кровати не должно превышать 30 мм. Максимальная толщина матраса 10 см!
- Толщина матраца должна быть подобрана таким образом, чтобы внутренняя высота (от верхней стороны матраца до верхней кромки рамы кровати) дна кровати, расположенного в самой нижней позиции, составляла не менее 500 мм, а в верхней позиции – не менее 200 мм.
- При расположении днища кровати на самом низком уровне необходимо удалить напольные опоры и убрать их в безопасное место.

SK

**VAROVANIE:** Presvedčte sa, či detská postieľka nestojí v blízkosti otvoreného ohňa alebo silných zdrojov tepla, napr. elektrické tepelné žiariče, plynové pece.

**VAROVANIE:** Nepoužívajte detskú postieľku, ak sú jednotlivé diely zlomené, roztrhnuté alebo poškodené alebo ak tieto chýbajú. Použite len od výrobcu odporučené náhradné diely.

**VAROVANIE:** V detskej postieľke nesmú zostať predmety, ktoré by mohli slúžiť ako opierka pre nohy, alebo ktoré by mohli predstavovať nebezpečenstvo z pohľadu zadusenía alebo zaškrtenia, napr. šnúry, šnúry na závesy/záclony, atď. Detská postieľka by nemala byť umiestnená v blízkosti takýchto predmetov.

**VAROVANIE:** Nepoužívajte v detskej postieľke nikdy viac ako jeden matrac.

#### Pozor!

- Predtým, ako uložíte Vaše dieťa do detskej postieľky, presvedčte sa, že detská postieľka je kompletne zmontovaná a všetky uzatváracie mechanizmy fungujú.
- Najnižšia poloha lôžkového roštu je najbezpečnejšia. Používajte ju, akonáhle Vaše dieťa dospel k tomu, aby vedel samostatne sedieť.
- Dajte pozor na to, aby v posteli neležali žiadne veci, ktoré by dieťa mohol používať k šplhaniu alebo ktoré by hrozili nebezpečenstvom dusenia alebo zaškrtenia.
- Všetky skrutky najprv voľno, potom pevne utiahnite! Občas skontrolujte všetky skrutkové spojenia!
- K čisteniu používajte iba teplú vodu!
- Pri starších deťoch dajte pozor na to, že môžu prešplhať cez mreže. Detskú postieľku nepoužívajte, ak je dieťa schopné samo z nej vyliezť.
- Detské posteľe 60x120 cm. Doporučená veľkosť matracu: 60 x 120 cm. Dĺžka a šírka matracu sa musí zvoliť tak, aby bol voľný priestor maximálne 30 mm. Maximálna hĺbka matracu: 10 cm!
- Hrúbku matracu musíte zvoliť tak, aby bola vnútorná výška (od povrchu matracu po horný okraj rámu posteľe) v najnižšej polohe roštu minimálne 500 mm a v najvyššej polohe roštu minimálne 200 mm.
- Pri použití lôžkového roštu v najnižšej polohe odstráňte nosné prvky lôžkového roštu a bezpečne ich uschovajte.

SE

**VARNING:** Kontrollera att inte barnsängen står i närheten av öppen eld eller starka värmekällor, t.ex. elektriska element, gasspisar.

**VARNING:** Använd inte barnsängen om enskilda delar är avbrutna, sönderrivna, skadade eller saknas. Använd endast reservdelar som rekommenderas av tillverkaren.

**VARNING:** Föremål som kan fungera som klättringshjälp eller som utgör en kvävnings- eller strypningsfara, t.ex. snören, draperi-/gardinsnoddar o.s.v., får inte förekomma i barnsängen. Barnsängen får inte ställas nära sådana föremål.

**VARNING:** Använd aldrig mer än en madrass i barnsängen.

#### Observera!

- Kontrollera att barnsängen är helt hopmonterad och att alla låsmekanismer är aktiverade innan du lägger barnet i sängen.
- Sängbottnets lägsta läge är det säkraste. Det ska användas så snart barnet klarar av att sätta sig upp.
- Se till att det inte ligger föremål i sängen som barnet kan använda till att klättra upp på, eller som kan innebära risk för kvävning eller strypning.
- Dra först fast alla skruvar löst, och sedan ordentligt! Kontrollera då och då att alla skruvkopplingar sitter som de ska!
- Använd bara varmt vatten till rengöringen!
- När barnen är äldre finns det risk att de klättrar över. Använd inte barnsängen mer om barnet kan ta sig ut ur den.
- Barnsängar 60x120 cm. Rekommenderad madrassstorlek 60 x 120 cm. Madrassen ska vara så lång och så bred att mellanrummet uppgår till högst 30 mm. Maximal madrassjocklek 10 cm!
- Madrassen måste vara så tjock att innerhöjden (från madrassens yta till sänggramens ovkant) är minst 500 mm när sängbotten befinner sig i det nedersta läget och minst 200 mm när sängbotten befinner sig i det högsta läget.
- När sängbotten används i det nedersta läget skall bottenhållarna avlägsnas och förvaras på en säker plats.



RS

**UPOZORENJE:** Proverite, da dečji krevetić nije postavljen u blizini otvorene vatre ili snažnih jakih izvora toplote, npr. električne grejalice, peći na gas.  
**UPOZORENJE:** Ne upotrebljavati više dečji krevetić, ako su pojedinačni delovi puknuti, poderani, oštećeni ili nedostaju. Upotrebite samo rezervne delove, koje preporučuje proizvođač.

**UPOZORENJE:** U dečjem krevetiću se ne smeju ostavljati predmeti, koji bi mogli služiti kao podnožje za noge ili predstavljaju opasnost za gušenje ili davljenje, npr. konopci, trake za zastore/zavese itd. Dečji krevet se ne sme postaviti u blizini takvih predmeta.

**UPOZORENJE:** Nikad ne koristite više od jednog madraca u dečjem krevetiću.

#### Pažnja!

- Pre nego svom detetu date krevet uverite se, da je dečji krevet potpuno sastavljen i da su mehanizmi za zatvaranje uklopljeni.
- Najniži položaj poda kreveta je najsigurniji. Treba ga koristiti čim dete postane dovoljno veliko da se uspravi.
- Pazite na to da se u krevetu ne nalaze nikakvi predmeti na koje bi se dete moglo popeti ili koji bi mogli predstavljati opasnost od gušenja ili kačenja.
- Sve zavrtnje treba najpre samo ovlaš naviti pa onda dobro pritegnuti! S vremena na vreme treba proveriti pričvršćenost zavrtnih spojeva!
- Za čišćenje koristite samo toplu vodu!
- Kod starije dece postoji opasnost od preskakanja ograde. Dečji krevet nemojte više da koristite, ako dete već samo može da izađe iz kreveta.
- Dečji kreveti 60 x 120 cm. Preporučena veličina dušeka 60 x 120 cm. Dužina i širina madraca sme da ostavlja međuprostor od maksimalno 30 mm. Maksimalna debljina dušeka 10 cm!
- Debljina madraca mora da se odabere tako, da unutrašnja visina (od površine madraca do donjeg ruba okvira kreveta) u najnižem položaju podne daske kreveta iznosi minimalno 500 cm, a u najvišem položaju podne daske kreveta minimalno 200 mm.
- Kada se donja daska kreveta koristi u najnižem položaju, nosači donje daske trebaju da se skinu i da se sprema na sigurno mesto.

JP

注意 - 火の近くや、高熱を発生する電気ストーブ、ガスオープンなどのそばに子供用ベッドを設置していないか確認してください。  
 注意 - 子供用ベッドのパーツが破損、ひび、あるいは損傷、欠損した場合は使用を中止してください。修理にはメーカーの推薦するスペアパーツをご使用ください。

注意 - ひもやカーテンのタッセルなどの手足に絡んだり、縛りついたりして窒息の危険性のある物が子供用ベッドの中に入らないようにしてください。お子さんのベッドを、そのような物の近くに配置しないでください。

注意 - 子供用ベッドには、決して一枚以上のマットレスを使用しないでください。

#### 注意!

- お子様をベッドに寝かせる前には、ベッドのネジ類が残すこと無く固定し、完全に組み立てられていることを確認してください。
- ベッドの高さは最も低く調節すると最も安全です。お子様が自分に立てる月齢に達したら、最も低い高さに調節してください。
- お子様がよく登るために使用する、あるいは、窒息や首が絞まる原因となるような物をベッド内に置かないように注意してください。
- まず、すべてのネジを緩めてから、改めて固く締めなおしてください！
- 時折、ネジがしっかり固定されているかチェックしてください！
- お手入れにはぬるま湯のみを使用してください！
- それより大きなお子様の場合、柵を乗り越える危険性があります。お子様がベビーベッドの柵からよく登るようになったら、ご使用をお止めください。
- ベビーベッド 60x120 cm. 推奨されるマットレスサイズ60 x 120 cm. マットレスの幅や奥行とベッドの隙間が、最大3 cmまでのものなら使用可能です。 マットレスの最大厚は10 cm!
- ベビーベッドの内側の高さ (マットレス上部から柵の上縁まで) はマットレスの厚みに合わせて、床板を最下段に設定した時は最低50 cm、また最上段に設定時は最低20 cmになるように調整してください。
- ベッドの床板を低位置に設定する場合は、床板のホルダーを外してご使用ください。またホルダーは安全な場所に保管してください。

CN

警告- 确保儿童床不要靠近明火或强热源旁, 诸如电热水器, 燃气炉等。

警告- 如儿童床零部件已破坏, 撕裂, 损毁或丢失, 则不要再使用儿童床。仅使用制造商推荐的更换零件。

警告- 诸如绳索, 窗帘和帷帐的拉绳等物品都有可能造成阻绊或引发窒息或勒死的危险, 请不要置于儿童床上。 孩子的床不应该放置在此类物体附近。

警告- 请不要在儿童床上使用两个或两个以上的床垫。

#### 注意!

- 在将孩子放入婴儿床之前, 请确保该婴儿床已安装完毕, 所有紧固件已妥善拧紧固定。
- 低床位最安全。当幼儿能独自站立时, 应把床放最低。
- 请注意不要在床上放任何能助幼儿攀高的物品, 这些物品或能造成幼儿窒息或勒死的危险。
- 所有螺栓先松再固紧! 定期检查螺栓连接是否紧固!
- 用温水清洁!
- 大于此年龄的孩子因会攀爬而造成危险情况的发生。当宝宝能自行爬出床的时候, 则不宜继续使用婴儿床。
- 童床尺寸 60 x 120 厘米。建议使用 60 x 120 厘米规格。床垫的长度和宽度以空隙不超过30毫米为宜。 厚度不超过10 厘米的床垫。
- 选择床垫厚度时须注意, 当床板位于最低位置时, 内部高度(床垫表面至护栏上边缘)至少应为500毫米, 当床板位于最高位置时, 内部高度至少应为200毫米。
- 在最低位置使用床底板时, 需拆除床底板支架并将其妥善保存。

KR

경고 - 아기 침대를 화기 및 전기 난방기, 가스 오븐 등과 같은 강한 열원 근처에 배치하지 마십시오.

경고 - 아기 침대의 일부분이 부서졌거나, 금이 갔거나, 손상되었거나 또는 부속이 빠진 경우에는 아기 침대를 더 이상 사용하지 마십시오.

경고 - 지지대로 사용하거나 또는 질식 및 끈, 커튼 끈 장식 등과 같이 목을 조일 위험이 있는 물체는 아기 침대 내에 두지 마십시오. 아기 침대는 이러한 물품 근처에 배치되어서는 안됩니다.

경고 - 아기 침대에 2개 이상의 매트리스를 절대로 사용하지 마십시오.

#### 주의!

- 아기 침대를 사용하기 전에 완전한 조립 상태와 모든 잠금 메커니즘의 잠금 상태를 확인하십시오.
- 가장 낮은 위치의 침대 바닥이 가장 안전합니다. 가장 낮은 이 위치는 어린아이가 스스로 앉아 있을 수 있는 나이가 되면 사용해야 합니다.
- 어린아이가 높이 올라가는데 사용할 수 있거나 질식 또는 교살의 위험을 초래할 수 있는 물건들이 침대 안에 놓여 있지 않도록 주의를 기울여 주십시오.
- 모든 나사를 먼저 느슨하게 조이고 그런 다음 단단히 조이십시오!  
나사로 연결한 모든 곳이 단단히 고정되어 있는지 종종 확인하십시오!
- 청소하려면 온수만을 사용하십시오!
- 더 나이 많은 어린아이 경우 기어 넘어올 위험이 있습니다. 어린이용 침대는 아이가 혼자서 침대를 기어 나올 수 있는 경우에는 더 이상 사용하지 마십시오.
- 어린이 침대 60x120 cm. 권장된 매트리스의 크기 60 x 120 cm. 매트리스의 길이와 폭에는 최대 30mm의 사이 공간이 허용됩니다. 최대 매트리스의 굵기 10 cm!
- 매트리스 높이는 안쪽 높이(매트리스 표면에서 침대 프레임의 상단 모서리까지)가 침대 바닥 부분의 가장 낮은 위치에서 최소한 500mm 그리고 침대 바닥 부분의 가장 높은 위치에서는 최소한 200mm가 되도록 선택해야 합니다.
- 침대 바닥 부분을 가장 낮은 높이로 사용할 경우, 바닥 지지대를 분리해서 안전하게 보관하십시오.